

Modell IW2F

	Montagesituation	in der Wand laufend
	Laufschiene	verblendet
	Zarge	auf Basis Durchgangszarge F97 (M97, H01)
	seitlicher Anschlag	- -
	Wandverblendung	- -

Modellbeschreibung

Ausführung	<ul style="list-style-type: none"> • Zarge als Durchgangszarge F97, H01 oder M97 ausgebildet • geteilte, auswechselbare Laufschiene • für geraden oder genuteten Sturz • seitliche Wandöffnungsverblendungswinkel • Laufschiene und Montagezubehör beige packt • Zusatz: Trägerschiene zur Vorausmontage • 2-flügelige Ausführung • Ausführungen erhältlich für Standardtüren, Stiltüren, Friesglastüren (FG), Halbglastüren (HG) und Ganzglastüren (GT) mit jeweils max. 80 kg/Türblatt
Material	Spanplatte furniert, lackiert bzw. foliert und weiss lackiert, bei M97 Vollholzausführung (mögliche Oberflächen siehe aktuelle Preisliste, Türenbuch, bzw. www.dana.at)

Ausschreibungstext

37D8.. S-T. Zarge IW-2F

37D8.. Schiebetürzarge für 2-flügelige (2F) Schiebetüren (S-T, ohne Tür), in der Wand laufend (IW), für geraden oder genuteten Sturz, für Standard-Türblattbreiten, mit Zarge als 2-geteilte Durchgangszarge, samt geteilter Trägerschiene mit auswechselbarer Laufschiene und Montagezubehör. Durchgangszarge, z.B. F97D für Standard- Wanddickennennmaße von 90 bis 170, 210, 270 und 285 mm (einschließlich Putz), Verstellbereich 25mm (-10+15mm). Verkleidungs- und Futterkanten gesofet. Zargenmaterial aus Spanplatte furniert und lackiert bzw. foliert, 75 mm breite, gehrungsverbundene Verkleidung, beidseitig mit 10 mm Hobelnase ausgestattet, oberer Querteil beidseitig mit Sichtblenden, geteilte Maueröffnungsteile mit beidseitigem Fugenabdeckwinkeln. z.B. DANA Schiebetürzarge IW-2F oder Gleichwertiges.
 Angebotenes Erzeugnis:

Weitere Detailinformationen siehe Folgeseiten, bzw. laufend aktualisierte www.dana.at

Einbaudetail in Massivwand bzw. Leichtbauwand *

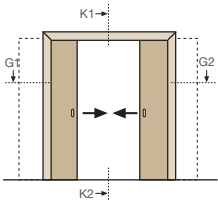

Schnitt K1 - K2

Sturz gerade:

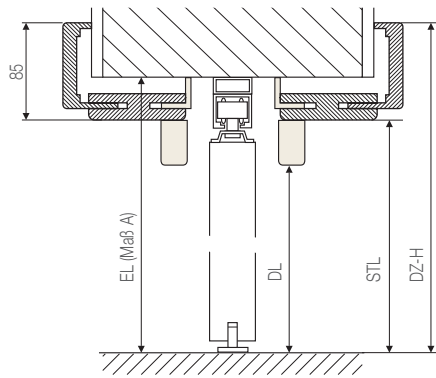

Schnitt K1 - K2

Sturz genutet:

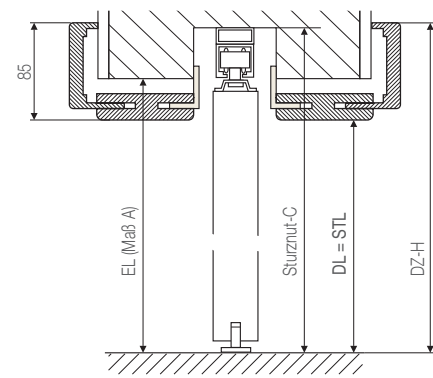

Schnitt G1 - G2

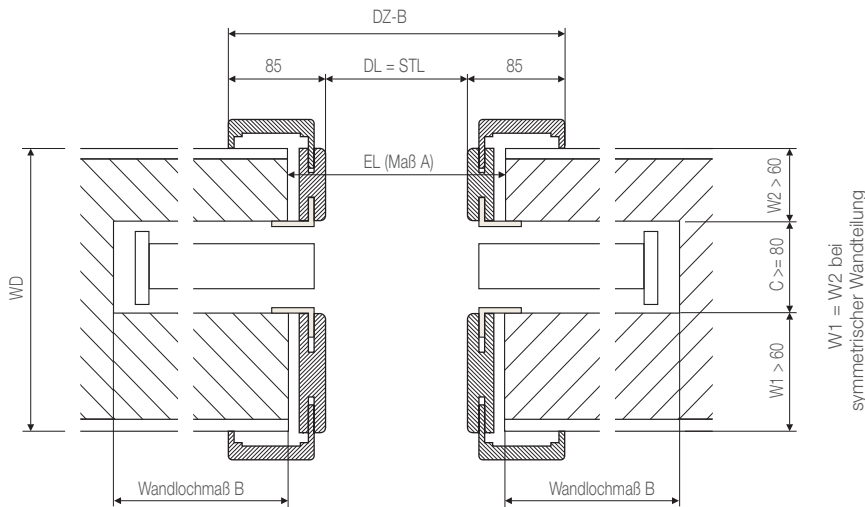

Maßtabelle für Schiebetürzargen IW2F 2-flügelig

Benennung	Höhe (mm)		Breite (mm)				
	Sturz: gerade	genutet					
Stocklichten (STL)	2010	2010	1240	1340	1440	1540	1640
Durchgangslichten (DL)	1969	2010	1240	1340	1440	1540	1640
Einbaulichten EL (Maß A) (Wandbaulichte; Rohbaulichte)	2060	2038	1296	1396	1496	1596	1696
	2063	2048	1316	1416	1516	1616	1716
	2066	2090	1400	1500	1600	1700	1800
Wandlochmaß (Maß B)	wie Maß A	wie Maß C	mind. 720	mind. 770	mind. 820	mind. 870	mind. 920
Sturznut (Maß C)		2105					
		2108	mind. 80	mind. 80	mind. 80	mind. 80	mind. 80
		2111					
Verkleidungsaußenmaß (DZ)	2095	2095	1410	1510	1610	1710	1810
Schiebetürbeschlag (Länge)			2540	2740	2940	3140	3340
Türblattformat (bei GT und HG)	1985 (1995)	2030 (2040)	730	780	830	880	930

* Bei Leichtbauwand entsprechende Sturzunterkonstruktion berücksichtigen!

Weitere Informationen siehe Register Tür- Zargentechnik, bzw. aktuellste Informationen siehe www.dana.at